



MANUALE INSTALLAZIONE

Climatizzatore a parete inverter R32

DIGIQUEST 9000BTU V4 art. CLIMAIN56 / art. CLIMAEST56
DIGIQUEST 12000BTU V4 art. CLIMAIN57 / art. CLIMAEST57
DIGIQUEST 18000BTU V4 art. CLIMAIN58 / art. CLIMAEST58
DIGIQUEST 24000BTU V4 art. CLIMAIN59 / art. CLIMAEST59

INDICE

PRECAUZIONI PER LA SICUREZZA	2
ISTRUZIONI DI MONTAGGIO	12
SELEZIONE DELLA POSIZIONE DI INSTALLAZIONE DELL'UNITÀ INTERNA	12
SELEZIONE DELLA POSIZIONE DI INSTALLAZIONE DELL'UNITÀ ESTERNA	13
SCELTA DELLE TUBAZIONI	14
FISSAGGIO DELLA PIASTRA DI SOSPENSIONE DELL' UNITÀ INTERNA	15
COLLEGAMENTI FRIGORIFERI	15
MONTAGGIO UNITÀ ESTERNA	17
COLLEGAMENTI FRIGORIFERI DELL'UNITÀ INTERNA ED ESTERNA	17
PRESSATURA E PROVA DI TENUTA DELL'IMPIANTO	18
COLLEGAMENTI ELETTRICI DELL'UNITÀ INTERNA ED ESTERNA.....	18
Schema di collegamento unità interna/unità esterna	19
REGGIATURA DEI TUBI	20
MESSA IN VUOTO DELLE LINEE FRIGORIFERE	21
DRENAGGIO	22
CODICI DI ERRORE	23
SPECIFICHE TECNICHE	27



INFORMAZIONI AGLI UTENTI

ai sensi del Decreto Legislativo N° 49 del 14 Marzo 2014

“Attuazione della Direttiva 2012/19/UE sui rifiuti di apparecchiature elettriche ed elettroniche (RAEE)”

Il simbolo del cassonetto barrato riportato sull'apparecchiatura indica che il prodotto alla fine della propria vita utile deve essere raccolto separatamente dagli altri rifiuti. L'utente dovrà, pertanto, conferire l'apparecchiatura integra dei componenti essenziali giunta a fine vita agli idonei centri di raccolta differenziata dei rifiuti elettronici ed elettrotecnici, oppure riconsegnarla al rivenditore al momento dell'acquisto di nuova apparecchiatura di tipo equivalente, in ragione di uno a uno, oppure 1 a zero per le apparecchiature aventi lato maggiore inferiore a 25 cm. L'adeguata raccolta differenziata per l'avvio successivo dell'apparecchiatura dimessa al riciclaggio, al trattamento e allo smaltimento ambientale compatibile contribuisce ad evitare possibili effetti negativi sull'ambiente e sulla salute e favorisce il riciclo dei materiali di cui è composta l'apparecchiatura. Lo smaltimento abusivo del prodotto da parte dell'utente comporta l'applicazione delle sanzioni amministrative di cui al D.Lgs n. 152/2006 nonché quelle previste dal D.Lgs N° 49 del 14 Marzo 2014.

PRECAUZIONI PER LA SICUREZZA



Leggere attentamente le precauzioni su questo manuale prima di mettere in funzione l'unità.



Questo apparecchio è riempito con liquido R32.

ATTENZIONE rischio di incendio.

- Tenere questo manuale sempre a portata di mano e in un luogo facilmente accessibile.
- Il livello di pressione acustica è \leq a 69dB.
- Fusibili unità interna T250V, T3, 15AH – unità esterna T20A, AC250V.

RETE DI ALIMENTAZIONE. Il prodotto funziona con tensione di rete 220/240V- 50Hz monofase. Controllare che la propria alimentazione di rete corrisponda a quella necessaria al funzionamento. Consultare il gestore di energia se non si è sicuri delle caratteristiche della propria rete elettrica.



ATTENZIONE: per ridurre i rischi di scosse elettriche, non aprire l'apparecchio. Qualunque intervento dovrà essere affidato ad un tecnico specializzato. L'apertura dell'apparecchio comporta la decadenza automatica della garanzia.



Questo simbolo indica voltaggio pericoloso all'interno del prodotto, con rischio di scossa elettrica e danni alle persone.

- Le precauzioni descritte di seguito sono classificate in **AVVERTENZA** e **ATTENZIONE**. Entrambe presentano informazioni importanti riguardanti la sicurezza. Assicurarsi di attenersi a tutte le precauzioni senza eccezioni.



AVVERTENZA La mancata osservanza delle seguenti istruzioni potrebbe comportare lesioni fisiche anche mortali.

- **Fare eseguire il lavoro d'installazione da personale qualificato.** Non cercare di installare il climatizzatore d'aria da soli. Un'installazione non corretta può dare luogo a perdite di acqua, folgorazione o incendi.
- Assicurarsi di effettuare il collegamento a terra del climatizzatore. Non collegare a terra l'unità usando un tubo di servizio, un conduttore dell'illuminazione o un conduttore di terra del telefono. Un collegamento a terra insufficiente può dare luogo a folgorazioni.
- Installare un interruttore di collegamento a terra. La mancata installazione di un interruttore di collegamento a terra potrebbe causare scosse elettriche o incendio.
- Non tagliare o rimuovere il polo del collegamento a terra. Se non si dispone di una presa elettrica a tre poli o di un interruttore a parete,

rivolgersi a un elettricista certificato per l'installazione di una presa o di un interruttore adeguato.

- Dopo aver completato l'installazione, eseguire un funzionamento di prova per escludere eventuali problemi e spiegare al cliente come usare il climatizzatore.

- Per l'installazione, lo spostamento o la riparazione dell'unità non usare altri refrigeranti se non quello indicato sull'unità esterna (R32). L'uso di refrigeranti diversi può causare problemi o danni all'unità e lesioni personali.

- L'apparecchio deve essere sistemato in ambienti dove non sono presenti apparati che utilizzano materiali infiammabili per il loro funzionamento (fiamme libere, apparecchi a gas) o riscaldatori elettrici.

- Fare attenzione ai bordi taglienti delle alette anteriori e posteriori dell'unità, che potrebbero tagliare e causare lesioni.

- Installare il condizionatore d'aria attenendosi alle istruzioni riportate in questo manuale.

- Per il lavoro d'installazione utilizzare solo gli accessori e le parti specificate. Non utilizzando i componenti specificati si corrono i rischi di far cadere l'unità o di subire perdite d'acqua, folgorazioni o incendi.

- Installare il condizionatore d'aria su fondamenta sufficientemente resistenti e in grado di sostenere il peso dell'unità. Fondamenta non sufficientemente robuste possono causare la caduta dell'apparato e lesioni alle persone.

- Fare attenzione quando si solleva il condizionatore d'aria per installare o rimuovere l'unità. Utilizzare sempre due o più persone per questa operazione.

- Il cablaggio elettrico deve essere realizzato in conformità alle norme locali e nazionali vigenti e alle istruzioni riportate nel presente manuale d'installazione. Usare esclusivamente un circuito di alimentazione dedicato. Un circuito elettrico di capacità insufficiente e un'installazione non corretta possono causare folgorazioni o incendi.

- Utilizzare un cavo di lunghezza adeguata. Non usare fili giuntati o un conduttore isolato di prolunga, ciò potrebbe causare un surriscaldamento, folgorazione o incendi.

- Assicurarci che tutti i cablaggi siano ben fissati, che siano stati usati i cavi specificati e che né le connessioni ai terminali né i cavi siano soggetti a sforzi. Un collegamento o un fissaggio dei cavi errato può comportare un accumulo di calore anomalo o incendi.

- Per cablare la linea di alimentazione e collegare il cablaggio tra unità interne ed unità esterne, posizionare i fili in modo tale che il coperchio della scatola di controllo possa essere facilmente fissato. Un posizionamento errato del coperchio della scatola di controllo può causare folgorazioni o surriscaldamento dei terminali.

- Se il cavo di alimentazione è danneggiato, deve essere sostituito da un addetto al servizio assistenza o da persone in possesso di una qualifica simile, per evitare ogni rischio.
- Se durante l'installazione si verificano perdite di gas refrigerante, aerare immediatamente il locale. Se il refrigerante viene a contatto con il fuoco si potrebbero generare gas tossici.
- Dopo aver completato l'installazione, verificare le eventuali fuoriuscite di gas refrigerante. Se il gas refrigerante emesso nel locale viene a contatto con elementi incandescenti quali quelli di un riscaldatore a ventola, una stufa o un fornello, si potrebbero generare gas tossici.
- Al momento di installare o spostare il condizionatore d'aria, assicurarsi di spurgare il circuito del refrigerante per garantire che sia privo di bolle d'aria, e utilizzare solo il refrigerante specificato (R32). La presenza di aria o di altri corpi estranei interni al circuito del refrigerante provoca aumento di pressione anomalo, che potrebbe causare danni all'apparato e perfino lesioni personali.
- Durante l'installazione, collegare saldamente il tubo del refrigerante prima di azionare il compressore. Se i tubi del refrigerante non sono collegati e la valvola di arresto è aperta quando il compressore entra in funzione, l'aria verrà aspirata e ciò provoca una pressione anomala nel ciclo di refrigerazione, che potrebbe causare danni all'apparato e possibili lesioni.
- Durante l'arresto della pompa, arrestare il compressore prima di rimuovere la tubazione del refrigerante. Se il compressore è ancora in funzione e la valvola di arresto è aperta durante l'arresto della pompa, quando il tubo del refrigerante viene rimosso verrà aspirata aria all'interno. Ciò causa una pressione anomala nel ciclo di refrigerazione, che potrebbe causare danni all'apparato e possibili lesioni.



ATTENZIONE La mancata osservanza delle seguenti istruzioni potrebbe comportare danni materiali o lesioni fisiche che potrebbero rivelarsi gravi a seconda delle circostanze.

- Non installare il condizionatore d'aria in luoghi caratterizzati dal rischio di perdite di gas infiammabile. In caso di una perdita di gas, l'accumulo di gas vicino al condizionatore d'aria potrebbe sviluppare un incendio.
- Non installare l'unità interna in lavanderia o in bagno.
- Il refrigerante può essere maneggiato, versato, spurgato e smaltito solo da personale qualificato.
- Attenendosi alle istruzioni di questo manuale, installare le tubazioni di scarico in modo da garantire uno scarico appropriato e isolare le tubazioni per evitare la condensazione. Un'installazione non corretta delle tubazioni di scarico potrebbe causare perdite d'acqua interne e danni materiali.

- Serrare il dado svasato seguendo il metodo specificato, con una chiave dinamometrica. Se il dado svasato è troppo stretto si potrebbe rompere dopo un uso prolungato e provocare perdite di refrigerante.
- Scollegare immediatamente l'interruttore di rete elettrica e contattare subito il rivenditore o il centro assistenza in caso di:
 - odore di bruciato;
 - mal funzionamento, ad esempio non genera aria fresca o calda, la causa potrebbe essere una fuga di refrigerante.
 - in caso di perdite di liquido o gas.
- Il prodotto non deve essere usato dai bambini sotto gli 8 anni. Questo elettrodomestico può essere utilizzato da bambini di età superiore a 8 anni e da persone con ridotte capacità fisiche, sensoriali o mentali o mancanza di esperienza e conoscenza solo se supervisionati da persone responsabili e se sono stati istruiti sull'uso dell'apparecchio in modo sicuro e abbiano compreso i rischi connessi. La pulizia e la manutenzione non devono essere eseguite da bambini senza supervisione.

Luogo d'installazione

- L'unità interna deve essere situata in un luogo in cui:
 - 1) risultino soddisfatte le limitazioni imposte per l'installazione specificate sui disegni d'installazione dell'unità interna
 - 2) i percorsi di entrata e di uscita dell'aria sono ben definiti e sgombri
 - 3) l'unità non si trova esposta alla luce diretta del sole
 - 4) l'unità è lontana da fonti di calore o di vapore
 - 5) non vi sono fonti di vapori di olio per macchina (che potrebbe abbreviare la vita dell'unità interna)
 - 6) l'aria fredda (calda) viene fatta circolare attraverso l'ambiente
 - 7) l'unità si trova lontano da lampade fluorescenti di tipo ad accensione elettronica (tipo a inverter o avvio rapido), in quanto queste potrebbero accorciare il raggio d'azione del comando a distanza
 - 8) l'unità si trova ad almeno 1 m di distanza da apparecchi televisivi o radiofonici (l'unità potrebbe causare interferenze alle immagini o all'audio)
 - 9) può essere installata all'altezza raccomandata (1,8 m)
 - 10) non sono presenti lavatrici
 - 11) l'apparecchio deve essere disposto in modo tale da prevenire il verificarsi di danneggiamenti meccanici.

1. Istruzioni generali

1) Controllare l'area

Prima di iniziare a lavorare su sistemi contenenti refrigeranti infiammabili, sono necessari controlli di sicurezza per garantire che il rischio di ignizione sia ridotto al minimo. Per la riparazione del sistema di refrigerazione, prima di eseguire lavori di canalizzazione sul sistema, attenersi alle seguenti precauzioni.

2) Procedura di lavoro

Il lavoro deve essere svolto secondo una procedura controllata in modo da ridurre al minimo il rischio di presenza di gas o vapori infiammabili durante l'esecuzione.

3) Area generale di lavoro

Gli addetti all'installazione e alla manutenzione dell'apparecchio nell'area locale devono essere istruiti sulla natura del lavoro svolto. Il lavoro in spazi ristretti deve essere evitato. L'area intorno allo spazio di lavoro deve essere sezionata. Assicurarsi che le condizioni all'interno dell'area siano state rese sicure dal controllo del materiale infiammabile.

4) Controllo della presenza di refrigerante

L'area deve essere controllata con un rilevatore di refrigerante appropriato prima e durante il lavoro, per garantire che il tecnico sia a conoscenza di atmosfere potenzialmente infiammabili. Accertarsi che il rilevatore di perdite utilizzato sia idoneo all'uso con refrigeranti infiammabili, ad esempio non scintillanti, adeguatamente sigillati o intrinsecamente sicuri.

5) Presenza di estintori

Se devono essere eseguiti lavori a caldo sull'attrezzatura di refrigerazione o su parti associate, devono essere disponibili a portata di mano le attrezzature per l'estinzione degli incendi, perciò una polvere asciutta o un estintore a CO₂ adiacente all'area di ricarica.

6) Nessuna fonte di ignizione

Nessuna persona che svolga un lavoro in relazione a un sistema di refrigerazione, che comporta l'esposizione di qualsiasi tubazione che contiene o ha contenuto refrigerante infiammabile, deve utilizzare qualsiasi fonte di ignizione in modo tale da provocare il rischio di incendio o esplosione. Tutte le possibili fonti di ignizione, incluso il fumo di sigarette, dovrebbero essere tenute sufficientemente lontano dal luogo di installazione, riparazione, rimozione e smaltimento, durante il quale il refrigerante infiammabile può essere rilasciato nello spazio circostante. Prima di iniziare il lavoro, l'area intorno all'apparecchiatura deve essere ispezionata per assicurarsi che non vi siano pericoli infiammabili o rischi di ignizione. Si devono mettere dei cartelli con la dicitura Vietato fumare.

7) Ventilazione dell'area

Assicurarsi che l'area di lavoro sia all'aperto o che sia adeguatamente ventilata prima di mettere mani al sistema o condurre lavori a caldo. E' necessario garantire un'adeguata ventilazione durante il periodo di esecuzione del lavoro. La ventilazione dovrebbe disperdere in modo sicuro qualsiasi refrigerante rilasciato e preferibilmente espellerlo esternamente nell'atmosfera.

8) Controlli per l'attrezzatura di refrigerazione

In caso di sostituzione di componenti elettrici, questi devono essere idonei allo scopo e alle specifiche corrette. In ogni momento devono essere seguite le linee guida di manutenzione e assistenza del produttore. In caso di dubbi consultare l'assistenza tecnica di un centro qualificato. I seguenti controlli devono essere applicati agli impianti che utilizzano refrigeranti infiammabili: la dimensione della carica è conforme alle dimensioni della stanza in cui sono installate le parti contenenti refrigerante; le macchine e le prese di ventilazione funzionano adeguatamente e non sono ostruite; se viene utilizzato un circuito frigorifero indiretto, il circuito secondario deve essere controllato per verificare la presenza di refrigerante; la marcatura sull'attrezzatura continua ad essere visibile e leggibile. Le marcature e i segni illeggibili devono essere corretti; tubo o componenti di refrigerazione sono installati in una posizione in cui è improbabile che vengano esposti a qualsiasi sostanza che possa corrodere componenti contenenti refrigerante, a meno che quest'ultimi non siano costruiti con materiali che sono intrinsecamente resistenti all'essere corrosi o adeguatamente protetti.

9) Controllo dei dispositivi elettrici

Le riparazioni e la manutenzione dei componenti elettrici devono comprendere i primi controlli di sicurezza e le procedure di ispezione dei componenti. Se esiste un guasto che potrebbe compromettere la sicurezza, non collegare alcuna alimentazione elettrica al circuito finché non viene affrontato in modo soddisfacente. Se il guasto non può essere corretto immediatamente ma è necessario continuare l'operazione, deve essere utilizzata una soluzione temporanea adeguata. Questo deve essere segnalato al proprietario dell'attrezzatura, quindi tutte le parti sono avvisate. I controlli di sicurezza iniziali devono comprendere: che i condensatori siano scaricati: ciò deve essere fatto in modo sicuro per evitare la possibilità di scintille; che non vi siano componenti elettrici in tensione e cavi esposti durante la carica, il recupero o lo spurgo del sistema; che ci sia continuità nel collegamento a terra.

2. Riparazioni a componenti sigillati

1) Durante le riparazioni a componenti sigillati, tutti i collegamenti elettrici devono essere scollegati dall'apparecchiatura su cui si lavora prima di rimuovere qualsiasi elemento sigillato. Se dovesse essere assolutamente necessario avere un'alimentazione elettrica dell'apparecchiatura durante la manutenzione, allora è necessario disporre di un rilevatore di perdite costantemente in funzione, localizzando quindi quali siano i punti potenzialmente più pericolosi.

2) Quando si lavora su componenti elettrici, prestare particolare attenzione a quanto segue per garantire che il rivestimento non venga alterato in modo tale da influire sul livello di protezione. Ciò include danni

ai cavi, numero eccessivo di connessioni, terminali non conformi alle specifiche originali, danni alle guarnizioni, montaggio errato dei premistoppa, ecc. Assicurarsi che l'apparecchio sia montato saldamente. Accertarsi che le guarnizioni e i materiali sigillanti non si siano deteriorati fino al punto da non essere più atti allo scopo di prevenire lo sviluppo all'interno di atmosfere infiammabili. Le parti di ricambio devono essere conformi alle specifiche del produttore.

NOTA: L'uso di sigillante al silicone può inibire l'efficacia di alcuni tipi di apparecchiature per il rilevamento delle perdite. I componenti intrinsecamente sicuri non devono essere isolati prima di lavorare su di essi.

3. Riparazione dei componenti intrinsecamente insicuri

Non applicare carichi permanenti induttivi o capacitivi al circuito senza assicurarsi che questo non superi la tensione e la corrente consentite per l'apparecchiatura in uso. I componenti intrinsecamente sicuri sono gli unici tipi che possono essere utilizzati in presenza di un'atmosfera infiammabile. L'apparato per la prova deve avere valori nominali corretti. Sostituire i componenti solo con le parti specificate dal produttore. Altre parti possono provocare l'accensione del refrigerante nell'atmosfera a partire da una perdita.

4. Cablaggio

Verificare che il cablaggio non sia soggetto a usura, corrosione, pressione eccessiva, vibrazioni, spigoli vivi o altri effetti ambientali avversi. Il controllo deve anche tenere conto degli effetti dell'invecchiamento o delle vibrazioni continue provenienti da fonti quali compressori o ventilatori.

5. Rilevazione di refrigeranti infiammabili

In nessuna circostanza si devono utilizzare potenziali fonti di ignizione nella ricerca o nel rilevamento di perdite di refrigerante. Non utilizzare una torcia ad alogenuri (o qualsiasi altro rilevatore che utilizzi una fiamma nuda).

6. Metodi di rilevazione delle perdite

I seguenti metodi di rilevazione delle perdite sono considerati accettabili per i sistemi contenenti refrigeranti infiammabili. I rivelatori di perdite elettronici devono essere utilizzati per rilevare refrigeranti infiammabili, ma la sensibilità potrebbe non essere adeguata o richiedere la ricalibrazione. (L'attrezzatura di rilevamento deve essere calibrata in un'area priva di refrigerante.) Assicurarsi che il rivelatore non sia una potenziale fonte di accensione ed è adatto per il refrigerante utilizzato. L'attrezzatura per il rilevamento delle perdite deve essere impostata su una percentuale del LFL del refrigerante e deve essere calibrata sul refrigerante impiegato e viene confermata la percentuale appropriata di gas (25% massimo). I rivelatori per le perdite di fluidi sono adatti a essere usati con la maggior parte dei fluidi frigorigeni ma bisogna evitare

l'uso dei detergenti che contengono candeggina in quanto possono reagire con il fluido frigorigeno e corrodere la rete di tubazioni in rame. Se si sospetta una perdita, tutte le fiamme nude devono essere rimosse / estinte. Se viene rilevata una perdita di refrigerante che richiede la brasatura, tutto il refrigerante deve essere recuperato dal sistema o isolato (mediante valvole di intercettazione) in una parte del sistema lontano dalla perdita. L'azoto esente da ossigeno (OFN) deve quindi essere spurgato attraverso il sistema sia prima che durante il processo di brasatura.

7. Rimozione ed evacuazione

Quando si vuole intervenire sul circuito refrigerante per effettuare una riparazione - o per qualsiasi altro scopo - si devono usare procedure convenzionali. Tuttavia, è importante seguire alcune delle migliori prassi poiché l'infiammabilità è un'eventualità rischiosa ed importante. La seguente procedura deve essere rispettata: rimuovere il refrigerante; spurgare il circuito con gas inerte; evacuare; spurgare di nuovo con gas inerte; aprire il circuito tagliando o brasando. La carica del refrigerante deve essere recuperata nei cilindri di recupero corretti. Il sistema deve essere "lavato" con OFN per rendere l'unità sicura. Potrebbe essere necessario ripetere questa procedura più volte. Aria compressa o ossigeno non devono essere utilizzati per questo compito. La pulizia si ottiene interrompendo la condizione di vuoto nel sistema con OFN e continuando a riempire sino a che non si raggiunge la pressione di esercizio, creando uno sfogo verso l'atmosfera e, infine, ricreando la condizione di vuoto. Questo processo deve essere ripetuto fino a quando il refrigerante non è all'interno del sistema. Quando viene utilizzata la carica finale OFN, il sistema deve essere scaricato a pressione atmosferica per consentire l'operazione. Questa procedura è assolutamente indispensabile in caso di operazioni di brasatura sulle tubazioni. Assicurarsi che l'uscita per la pompa del vuoto non sia vicina a fonti di ignizione e che sia adeguatamente ventilata.

8. Procedure di carico

Oltre alle procedure di ricarica convenzionali, devono essere espletati i seguenti requisiti:

- Accertarsi che non si verifichino contaminazioni di diversi refrigeranti quando si usano apparecchiature di ricarica. I tubi o le tubazioni devono essere il più corti possibile per ridurre al minimo la quantità di refrigerante in essi contenuta.
- I cilindri devono essere mantenuti in posizione verticale.
- Assicurarsi che il sistema di refrigerazione sia collegato a terra prima di caricare il sistema con refrigerante.
- Etichettare il sistema quando la carica è completa (se non già eseguita).

- Prestare estrema attenzione a non sovraccaricare il sistema di refrigerazione.
- Prima di ricaricare il sistema, esso deve essere sottoposto a prova di pressione con OFN. Il sistema deve essere sottoposto a prova di tenuta al termine della ricarica, ma prima della messa in servizio. Prima di lasciare l'area di lavoro, deve essere effettuato un controllo di tenuta.

9. Dismissione del refrigerante

Prima di eseguire questa procedura, è essenziale che il tecnico abbia familiarità con l'apparecchiatura e tutti i suoi dettagli. È buona norma raccomandare che tutti i refrigeranti vengano recuperati in modo sicuro. Prima di eseguire il lavoro, è necessario prelevare un campione di olio e refrigerante nel caso sia necessaria un'analisi prima di riutilizzare il refrigerante rigenerato. È essenziale che l'energia elettrica sia disponibile prima dell'inizio dell'attività.

- a) Acquisire familiarità con l'apparecchiatura e il suo funzionamento.
- b) Isolare il sistema elettricamente.
- c) Prima di tentare la procedura, assicurarsi che: siano disponibili, se necessario, attrezzature di movimentazione meccanica per la movimentazione dei cilindri del refrigerante; tutti i dispositivi di protezione individuale sono disponibili e utilizzati correttamente; il processo di recupero è supervisionato in ogni momento da una persona competente; le attrezzature di recupero e i cilindri sono conformi agli standard appropriati.
- d) Depressurizzare il sistema refrigerante, se possibile
- e) Se non è possibile un vuoto, realizzare un collettore in modo che il refrigerante possa essere rimosso da varie parti del sistema.
- f) Assicurarsi che il cilindro si trovi sulla bilancia prima che avvenga il recupero.
- g) Avviare la macchina di recupero e operare secondo le istruzioni del produttore.
- h) Non riempire eccessivamente i cilindri. (Non oltre l'80% di carica liquida volumetrica).
- i) Non superare la pressione di esercizio massima del cilindro, anche temporaneamente.
- j) Quando i cilindri sono stati riempiti correttamente e il processo è stato completato, assicurarsi che i cilindri e l'attrezzatura siano stati rimossi dal sito immediatamente e che tutte le valvole di isolamento sull'apparecchiatura siano state chiuse.
- k) Il refrigerante recuperato non deve essere caricato in un altro sistema di refrigerazione a meno che non sia stato pulito e controllato.

10. Etichettatura

L'apparecchiatura deve essere etichettata dichiarando che è stata messa fuori servizio e svuotata del refrigerante. L'etichetta deve essere

datata e firmata. Assicurarsi che ci siano etichette sull'attrezzatura che indicano che l'apparecchiatura contiene refrigerante infiammabile.

11. Dismissione

Quando si rimuove il refrigerante da un sistema, per la manutenzione o la dismissione, si consiglia di utilizzare tutti i refrigeranti in modo sicuro. Quando si trasferisce il refrigerante nei cilindri, assicurarsi che vengano utilizzati solo cilindri di recupero del refrigerante appropriati. Assicurarsi che sia disponibile il numero corretto di cilindri per contenere la carica totale del sistema. Tutti i cilindri da utilizzare sono designati per il refrigerante recuperato ed etichettati per quel refrigerante (cioè cilindri speciali per il recupero del refrigerante). I cilindri devono essere completi di valvola di sicurezza e valvole di intercettazione associate in buone condizioni. I cilindri di recupero vuoti vengono evacuati e, se possibile, raffreddati prima del recupero.

L'attrezzatura per la dismissione deve essere in buone condizioni operative con una serie di istruzioni relative a portata di mano idonee al recupero di refrigeranti infiammabili. Inoltre, un set di bilance calibrate deve essere disponibile e in buone condizioni. I tubi devono essere completi di giunti di disconnessione senza perdite e in buone condizioni. Prima di utilizzare la macchina di recupero, controllare che funzioni in modo soddisfacente, sia stata sottoposta a manutenzione adeguata e che eventuali componenti elettrici associati siano sigillati per impedire eventuali ignizioni in caso di rilascio di refrigerante. Consultare il produttore in caso di dubbio.

Il refrigerante recuperato deve essere restituito al fornitore del refrigerante nel cilindro di recupero corretto e predisposta la relativa nota di trasferimento dei rifiuti. Non mescolare i refrigeranti nelle unità di recupero e soprattutto non nei cilindri. Se si devono rimuovere compressori o oli per compressore, assicurarsi che siano stati evacuati ad un livello accettabile per assicurarsi che il refrigerante infiammabile non rimanga all'interno del lubrificante. Il processo di evacuazione deve essere eseguito prima di restituire il compressore ai fornitori. Solo il riscaldamento elettrico al corpo del compressore deve essere impiegato per accelerare questo processo. Quando l'olio viene scaricato da un sistema, deve essere eseguito in sicurezza.

Fabbricato da DIGIQUEST SOLUTIONS S.p.A. Sede amm.va Via Avisio, 18 - 00048 Nettuno (RM) - Italy.
Made in China



DIGIQUEST SOLUTIONS S.p.A. dichiara che questo prodotto è conforme alla direttiva 2014/53/UE. Il testo completo della dichiarazione di conformità UE è disponibile al seguente indirizzo Internet: www.digiquest.it/certificazioni.html

ISTRUZIONI DI MONTAGGIO

Fare eseguire il lavoro d'installazione e la manutenzione da personale qualificato. Non cercare di installare il climatizzatore d'aria da soli. Un'installazione non corretta può dare luogo a perdite di acqua, folgorazione o incendi.

Per il montaggio seguire attentamente le PRECAUZIONI PER LA SICUREZZA descritte nelle pagine precedenti.

Aprire gli imballi e verificare che nella confezione ci siano il telecomando e i manuali.

NOTA: gli accessori necessari per l'installazione potrebbero essere diversi da quelli forniti, verificare l'occorrenza in base alla propria installazione.

1. SELEZIONE DELLA POSIZIONE DI INSTALLAZIONE DELL'UNITÀ INTERNA

Per un posizionamento ottimale seguire le seguenti indicazioni:

- Lontano dal luogo in cui vi sono fonti di calore, fonti di vapore, perdite di gas infiammabile e fumo.
- Nessuna ostruzione vicino all'ingresso o all'uscita e mantenere una buona ventilazione.
- Buono scarico per l'acqua.
- La distanza tra gli apparecchi radio (per esempio la TV o radio) deve essere di almeno 1 metro.
- Montato su una parete in grado di sopportare il peso dell'unità e di non produrre rumore durante il funzionamento dell'unità stessa.
- La distanza tra l'unità interna e il pavimento deve essere di almeno 2,3 metri.
- Se non è stato installato un interruttore di protezione, assicurarsi che la spina di alimentazione sia accessibile.
- Assicurarsi di rispettare la distanza minima come da Figura 1.
- Il retro dell'unità interna deve essere vicino alla parete (Figura 1).

(Tutte le figure sono solo illustrative e potrebbero essere leggermente diverse dagli apparecchi reali.)

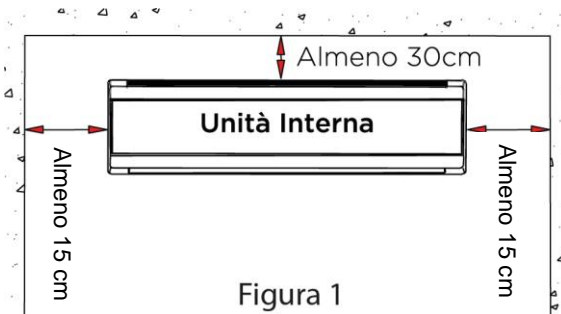

2. SELEZIONE DELLA POSIZIONE DI INSTALLAZIONE DELL'UNITÀ ESTERNA

Per un posizionamento ottimale seguire le seguenti indicazioni:

- Evitare fonti di luce diretta.
- Lontano da fonti di calore, fonti di vapore, perdite di gas infiammabile, fumo e polvere.
- Scegliere un luogo riparato dalla pioggia o neve e che abbia una buona ventilazione.
- Mantenere una distanza dai vicini per evitare il disturbo del rumore della ventola o dello scarico dell'acqua.
- Scegliere un luogo facile per il montaggio e l'assistenza.
- Gli ancoraggi del montaggio devono essere stabili e resistenti, altrimenti potrebbero aumentare il rumore e le vibrazioni.
- Per ottenere prestazioni di raffreddamento elevate, assicurarsi che tutti i lati dell'unità siano posizionati in un'area aperta.
- Rispettare tutte le distanze del montaggio come indicate nella Figura 2, qualsiasi ostacolo influirà sulle prestazioni.



Figura 2

3. SCELTA DELLE TUBAZIONI

- Accertarsi che la differenza di livello (altezza) tra unità interne ed esterne e la lunghezza del tubo soddisfino i requisiti indicati nella Figura 3.
- Se il tubo è più lungo di 7 m, ma inferiore ai 20 m, il refrigerante deve essere integrato come indicato nella Tabella 1.
- Se la posizione di installazione dell'unità esterna è più alta dell'unità interna e la tubazione è più lunga di 10 m, aggiungere un sifone per olio sulla tubazione del gas ogni 8 metri.

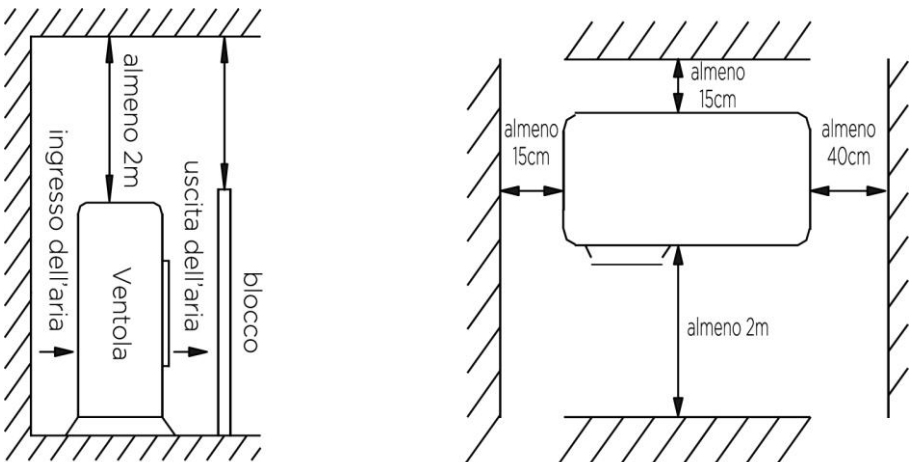
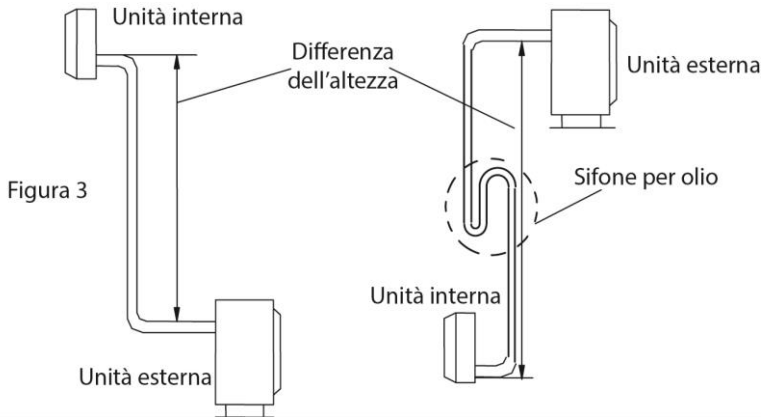

Dimensioni tubo (mm/inch)		Lunghezza normale dei tubi (m)	Lunghezza massima dei tubi (m)	Differenza di altezza (m)	Refrigerante aggiuntivo (g./m.)
Tubo stretto del liquido (mm)	Tubo largo del gas (mm)				
Ø 6 (1/4")	Ø 9 (3/8")	5.0	9	5	12
Ø 6 (1/4")	Ø 12 (1/2")	5.0	12	7	12
Ø 6 (1/4")	Ø 15.88 (5/8")	5.0	15	8	12
Ø 9 (3/8")	Ø 15.88 (5/8")	5.0	15	8	15
Ø 9 (3/8")	Ø 19.05 (3/4")	5.0	20	10	15

Tabella 1

NOTA: Le dimensioni sopra riportate sono solo di riferimento.

NOTA BENE: nel caso in cui le tubazioni dovessero percorrere una tratta non sempre rettilinea e seguire invece qualche curva, si prega di aggiungere il quantitativo di tubi come indicato di seguito.

- 1 metro di tubo per ogni curva di 90°
- 0,5 metri di tubo per ogni curva di 45°

Considerare quindi eventuale refrigerante aggiuntivo come riportato nella Tabella 1.

4. FISSAGGIO DELLA PIASTRA DI SOSPENSIONE DELL'UNITÀ INTERNA

Procedere con il fissaggio della piastra di sospensione, soltanto dopo aver verificato il corretto posizionamento dell'unità interna (vedi paragrafo "Selezione della posizione di installazione dell'unità interna").

- Sganciare la piastra di sospensione dal retro dell'unità interna.
- Allentare lentamente i dadi e verificare che ci sia fuoriuscita di azoto per accertarsi che non ci sono perdite all'interno del circuito.
- Rimuovere il dado dal tubicino di servizio.
- Regolare la piastra di sospensione in posizione orizzontale. La differenza di altezza tra il lato destro e sinistro del pannello di installazione deve essere inferiore a 5mm (Figura 4).
- Praticare i fori, inserire i tubi di espansione in plastica nelle posizioni appropriate sulla parete e fissare il supporto sulla parete con viti e rondelle M5x30. Accertarsi che nella parete siano presenti almeno 4 punti fissi. Assicurarsi che la piastra di sospensione sia in posizione orizzontale e metterla in bolla.
- Praticare i fori come mostrato nella Figura 5. Il foro, di 80 mm di diametro, deve avere una leggera inclinazione verso il basso verso l'esterno.
- Tagliare il tubo in PVC con una leggera inclinazione e inserirlo nel foro (Figura 5).
- Posizionare il tappo.



Figura 4



Figura 5

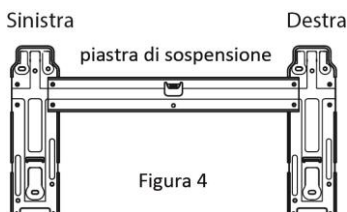

direzione orizzontale

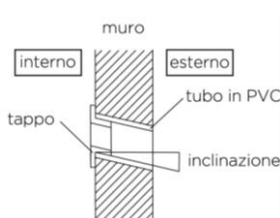
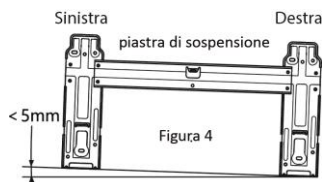
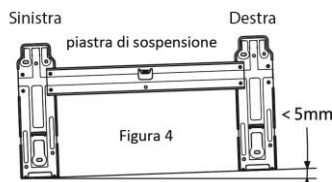

direzione orizzontale

5. COLLEGAMENTI FRIGORIFERI

- Prima di forare il muro, verificare che non vi siano impianti idrici, linee elettriche o canne fumarie.
- È possibile scegliere la posizione dove praticare il foro ed effettuare i collegamenti (Figura 7). Fare riferimento alla Figura 6 se si desidera effettuare il collegamento dei tubi dal lato

posteriore destro (simile al lato inferiore destro) o alla Figura 9 per il collegamento dal lato posteriore sinistro (simile al lato inferiore sinistro).

- Il foro di passaggio deve essere inclinato di 15° verso il basso.
- Sistemare i tubi, il tubo di scarico, il cavo dell'alimentazione e la comunicazione tra le due unità nell'apposita fessura laterale dell'unità interna e sigillarli con del nastro adesivo o una fascetta, facendo attenzione che il tubo di scarico sia posto in basso. **Attenzione:** non collegare il cavo all'alimentazione.
- In caso di collegamento a sinistra, spostare il tubo di scarico sul lato sinistro.
- Controllare l'affidabilità dei collegamenti.
- Riposizionare l'unità interna sui due ganci nella parte superiore della piastra di sospensione (Figura 8).
- Segnare le tubazioni in corrispondenza dei tubi con attacchi conici.
- Tagliare la guaina e il tubo di rame in corrispondenza dei segni precedentemente fatti con una tagliatubi specifica. Fare attenzione a non ovalizzare il tubo.
- Sbavare il tubo inclinandolo verso il basso, agevolando la fuoriuscita di eventuali residui di rame.
- Procedere con la realizzazione della cartella.



Figura 7



Figura 6

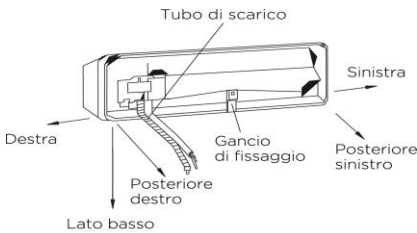

Figura 9

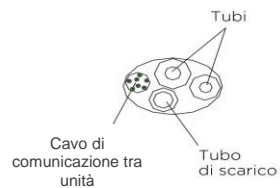

Figura 8

IMPORTANTE!

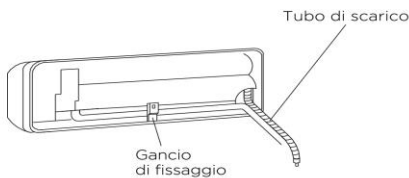
In caso di impianto predisposto, prima di installare le unità è importante aspirare dalla vaschetta eventuali detriti di calcinaccio e verificare che lo scarico della condensa funzioni correttamente, per garantire il corretto funzionamento dell'impianto.

Dopo aver effettuato i collegamenti frigoriferi, è necessario procedere con il lavaggio delle tubazioni per eliminare eventuali residui e/o umidità che potrebbero danneggiare l'impianto.

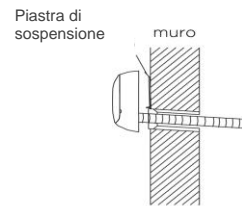
6. MONTAGGIO UNITÀ ESTERNA

L'unità esterna può essere installata su appositi supporti a terra o su staffe a parete (accessori non inclusi nella confezione). L'utente deve acquistare i supporti necessari e seguire le istruzioni del prodotto stesso.

Solo a titolo di esempio vedere Figura 10 e seguire il seguente procedimento:

- Montare il telaio di montaggio e i supporti con le 6 viti, le rondelle piane, le rondelle elastiche e i dadi.
- Praticare 6 o più fori sul muro in base alle dimensioni dei piedi dell'unità esterna. Definire le posizioni dei supporti sinistro e destro, assicurandosi che siano sullo stesso livello.
- Fissare il telaio di installazione sulla parete con i bulloni di espansione.
- Fissare l'unità esterna con 4 bulloni sulle staffe.
- Verificare che i collegamenti siano ben stretti e affidabili.
- Durante l'installazione dell'unità esterna, l'apparecchio deve essere appeso con delle corde per evitare che cada.

NOTE:

- Durante l'installazione o la riparazione, fare attenzione che utensili e componenti non cadano.
- Controllare regolarmente l'affidabilità del telaio di installazione.



Figura 10

7. COLLEGAMENTI FRIGORIFERI DELL'UNITÀ INTERNA ED ESTERNA

- Effettuare i collegamenti frigoriferi dell'unità interna: collegare le tubazioni e stringere i dadi utilizzando la chiave dinamometrica regolata in base alle dimensioni del tubo. Se si utilizza un'altra chiave flessibile o fissa, si potrebbe danneggiare il tubo a causa della errata forza.
- Seguire le istruzioni riportate nella Tabella 2 per regolare la coppia di serraggio.
- Serrare fino a sentire il primo "clac".

NOTA: L'angolo di curvatura del tubo non deve essere troppo piccolo o il tubo potrebbe rompersi, utilizzare quindi la piegatubo per piegare il tubo.

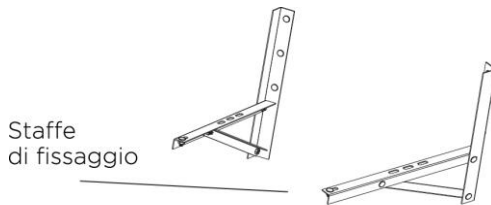
- Non lasciare mai penetrare acqua, polvere o detriti all'interno del tubo.
- Passare all'unità esterna.
- Prendere le misure dei tubi e tagliarli per realizzare le cartelle. È importante annotare la lunghezza totale delle tubazioni per calcolare l'eventuale quantità di refrigerante aggiuntiva nel caso in cui si superi la lunghezza dei tubi e la relativa precarica indicata nel manuale (vedi Tabella 1 nel paragrafo "Scelta delle tubazioni").

- Posizionare la cartella sul cono del rubinetto e serrare il dado.



Figura 11

Dimensione del tubo (mm)	Forza (N.m)
Ø 6 (1/4")	15-20
Ø 9 (3/8")	35-40
Ø 12 (1/2")	50-55
Ø 15.88 (5/8")	60-75
Ø 19.05 (3/4")	80-95

Tabella 2

8. PRESSATURA E PROVA DI TENUTA DELL'IMPIANTO

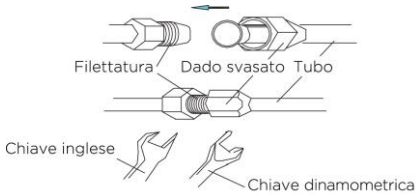
- Dopo aver effettuato il collegamento delle tubazioni, utilizzare un dispositivo di ispezione delle perdite o del sapone per controllare attentamente che non ci siano delle perdite nei raccordi.
- Questo è un passo importante per garantire la qualità dell'installazione. In caso di perdite di gas refrigerante, ventilare immediatamente l'area, procedere allo svuotamento dell'impianto e rifare le cartelle.
- Procedere nuovamente con la prova di tenuta.
- Dopo aver verificato che non ci siano delle perdite, scaricare lentamente l'impianto.
- Effettuare la procedura all'unità interna e a quella esterna.

NOTA:

Non toccare mai direttamente il fluido refrigerante accidentalmente fuoriuscito. Questo potrebbe causare gravi ferite da congelamento.

9. COLLEGAMENTI ELETTRICI DELL'UNITÀ INTERNA ED ESTERNA

Verificata l'assenza di perdite, procedere con il collegamento dei cavi.

> Unità esterna

- Smontare il coperchio dei cavi (Figura 12).
- Allentare la fascetta dei cavi.
- Collegare i cavi dell'alimentazione e i cavi della comunicazione dati seguendo lo schema della Figura 13.
- Usare la fascetta superiore per fissare il gruppo dei cavi.
- Riposizionare il coperchio dei cavi nella sua posizione.

Figura 12

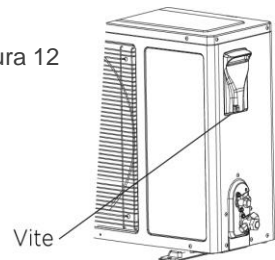

Schema di collegamento unità interna/ esterna



Figura 13

IMPORTANTE! Per garantire il corretto funzionamento dell'apparecchio, rispettare l'ordine dei cavi nel collegamento tra l'unità interna e quella esterna. Il collegamento scorretto potrebbe causare gravi danni al quadro elettrico.

> Unità interna

- Aprire il pannello dell'unità interna.
- Allentare la vite (Figura 14) e rimuovere il coperchio del controllo elettrico.
- Rimuovere la fascetta dei cavi.
- Collegare il cavo dell'alimentazione e il cavo della comunicazione dati seguendo lo schema della Figura 14.
- Collegare il cavo di messa a terra. **Attenzione:** il cavo di messa a terra è obbligatorio per la sicurezza.
- Usare la fascetta per fissare bene i cavi dell'alimentazione dell'apparecchio.
- Riposizionare il coperchio, fissare la vite e montare il pannello frontale.

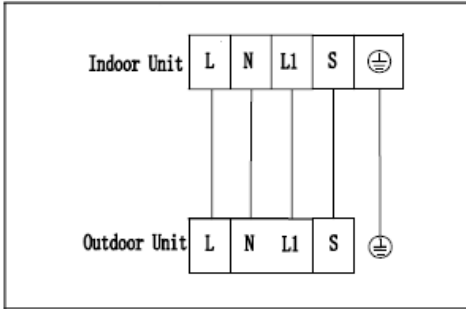
Attenzione: prima di alimentare l'impianto, verificare nuovamente la corretta corrispondenza dei cavi di alimentazione identificati dalle lettere L, N e L1, e la corretta corrispondenza del cavo di comunicazione tra l'unità interna ed esterna, il cavo S. Lo scorretto collegamento dei cavi potrebbe danneggiare le schede madri.

- Avvolgere il nastro protettivo in PVC intorno al tubo di drenaggio, al tubo di rame e al cavo.
- Posizionare i coperchi in dotazione in base alla posizione scelta delle tubazioni (Figura 15).

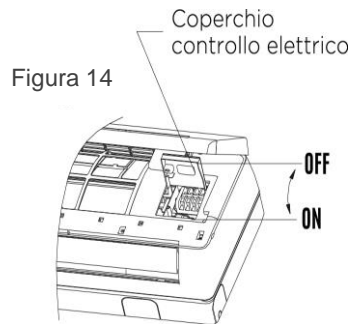



Figura 15

Per allungare o cambiare il cavo dell'alimentazione, consultare la Tabella 3.

		Cavi di collegamento dell'alimentazione	Cavo della comunicazione dati	Cavo di alimentazione
	Max. lunghezza	10m	10m	5m
5K/7K/9K/12K	Sezione trasversale	$\geq 1.0\text{mm}^2$	$\geq 1.0\text{mm}^2$	$\geq 1.0\text{mm}^2$
16K/18K		$\geq 1.5\text{mm}^2$	$\geq 1.5\text{mm}^2$	$\geq 1.5\text{mm}^2$
18K/21K/24K/28K		$\geq 2.5\text{mm}^2$	$\geq 0.75\text{mm}^2$	$\geq 2.5\text{mm}^2$

Tabella 3

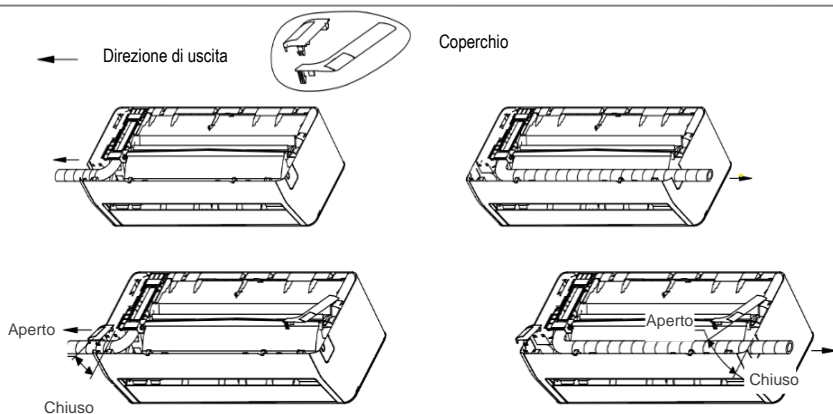
NOTE:

- La vite di messa a terra deve essere una vite speciale (viti di lavorazione inossidabile o viti di rame M4).
- Assicurarsi che tutti i cavi siano collegati correttamente.
- Assicurarsi che i collegamenti dei cavi siano eseguiti secondo lo schema elettrico del climatizzatore.
- Le figure sopra sono solo illustrative e potrebbero essere leggermente diverse dagli apparecchi reali selezionati.

10. REGGIATURA DEI TUBI

- Dopo aver effettuato il corretto collegamento dei cavi elettrici, sistemare i tubi e lo scarico della condensa.
- Usare il nastro PVC con cautela per avvolgere insieme il tubo di scarico e i cavi.
- La reggiatura dovrebbe iniziare dalla parte inferiore dell'unità esterna all'unità interna.
- Fissare il tappo in PVC con del nastro adesivo per evitare perdite.
- Il tubo di scarico deve scorrere leggermente verso il basso e verso l'esterno per garantire il corretto drenaggio.

- Quando l'unità interna è posizionata più in basso rispetto all'unità esterna, piegare il tubo nella misura adeguata per evitare lo scarico dell'acqua in casa.
- Fissare con la fascetta i cavi sul muro.
- Lasciare uno spazio sufficiente tra il tubo di scarico e il terreno.
- Non posizionare il tubo di scarico a scaricare nel canale dell'acqua sporca.
- Sigillare i fori delle pareti esterne con della gomma o del mastice sigillante.



Figura 16

11. MESSA IN VUOTO DELLE LINEE FRIGORIFERE

Attenzione: l'operazione della messa in vuoto dell'impianto è estremamente importante per rimuovere qualsiasi traccia di aria, acqua, umidità, gas estranei o altri residui che potrebbero influire negativamente sull'efficienza dell'impianto e provocare gravi danni agli apparecchi.

- Assicurarsi che tutti i tubi dell'unità interna ed esterna siano collegati correttamente.
- Passare all'unità esterna e svitare il tappo dalla valvola di servizio utilizzando una chiave inglese.
- Collegare alla valvola di servizio del motore il manometro, la valvola composta e la pompa per il vuoto.
- Aprire il pressostato di bassa pressione della valvola composta e far funzionare la pompa per il vuoto fino a quando le unità raggiungeranno una pressione di 10mmHg.
- Dopo aver raggiunto questo valore, chiudere il pressostato di bassa pressione della valvola composta e spegnere quindi la pompa per il vuoto. Ruotare in senso antiorario di 90° la valvola di servizio del tubo stretto mediante una chiave esagonale e serrarla con una rotazione in senso orario.
- Verificare con acqua saponata o rilevatore di perdite se vi sono delle perdite in tutte le connessioni interne ed esterne.
- Aprire le valvole di servizio del tubo largo e stretto con una chiave esagonale.
- Rimuovere il cavo comunicazione dati della valvola di servizio a tubo largo.
- Riavvitare saldamente il tappo alla valvola di servizio.
- Verificare con acqua saponata o rilevatore di perdite se vi sono delle perdite in tutte le connessioni interne ed esterne.
- Terminata l'operazione di messa in vuoto, riposizionare i tappi alle valvole.

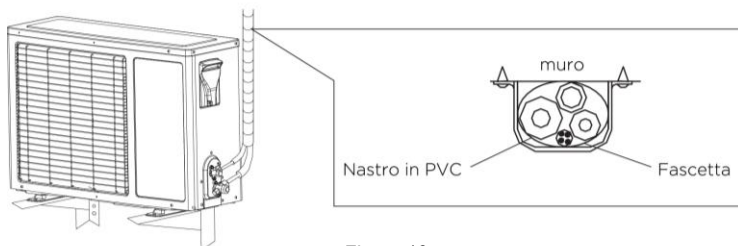
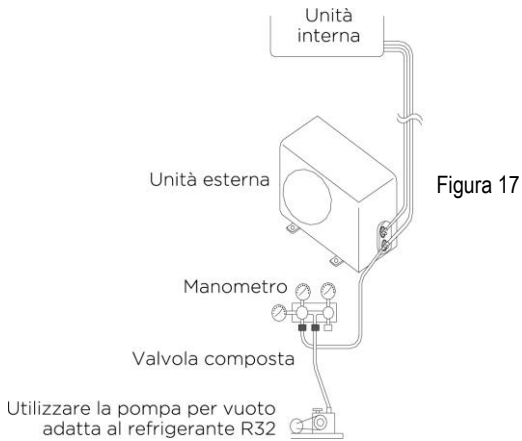

NOTE:

- Utilizzare la pompa per vuoto adatta al refrigerante R32.
- Utilizzare utensili adatti per il circuito R32 (come il collettore del manometro, il tubo flessibile di carico o l'adattatore per la pompa per il vuoto).

12. DRENAGGIO

- Quando non è necessario un trattamento di drenaggio:

Nelle zone in cui l'inverno diventa molto freddo, non installare il tubo a gomito per evitare che l'acqua di drenaggio si congeli e danneggi l'apparecchio. Questo trattamento di drenaggio non è necessario per i climatizzatori con la sola funzione di raffreddamento.

- Quando è necessario un trattamento di drenaggio:

Utilizzare il tubo a gomito (negli accessori).

Verificare che l'unità esterna sia posizionata su dei supporti.



Figura 18

Montaggio del coperchio della valvola (opzionale)

Se si desidera installare il coperchio alla valvola di servizio, si consiglia di:

- Procedere al collegamento dei cavi della comunicazione dati seguendo le indicazioni sopra menzionate.
- Prendere il coperchio della valvola dagli accessori e fissarlo sul lato dell'unità esterna con tre viti adatte.

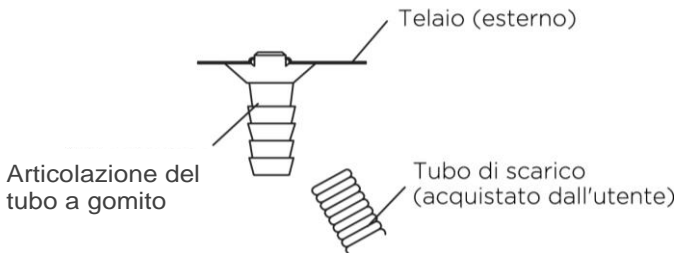
Figura 19

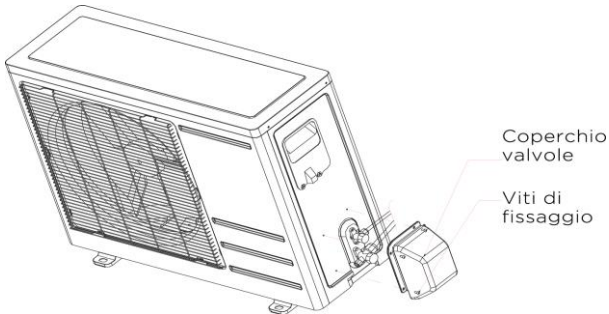

Per Problemi fare riferimento al **MANUALE UTENTE**.

Codici di errore

Display unità interna	Dettagli errore	Probabili cause	Possibili soluzioni
EE	Guasto della EEPROM dell'unità interna.	Scheda elettrica dell'unità interna è danneggiata.	Controllare la EEPROM dell'unità interna. Sostituire scheda elettrica dell'unità interna.
F0	Errore motore ventola dell'unità interna.	1. Ventola è bloccata. 2. Motore ventola è danneggiato. 3. Scheda elettrica dell'unità interna è danneggiata.	1. Pulire il blocco ventola. 2. Sostituire motore ventola. 3. Sostituire scheda elettrica dell'unità interna.
E1	Anomalia di zero crossing del motore.	Scheda elettrica dell'unità interna è danneggiata.	Sostituire scheda elettrica dell'unità interna.
F3	Guasto sensore della temperatura del tubo dell'unità interna.	1. Il sensore del tubo è allentato, in circuito chiuso o aperto. 2. Scheda elettrica dell'unità interna è danneggiata.	1. Se allentato: collegarlo correttamente. Se in circuito chiuso o aperto: sostituire con nuovo sensore della serpentina. 2. Sostituire scheda

			elettrica unità interna
F1	Guasto sensore temperatura della stanza dell'unità interna.	<ol style="list-style-type: none"> 1. Il sensore della temperatura della stanza è allentato, in circuito chiuso o aperto. 2. Scheda elettrica dell'unità interna è danneggiata. 	<ol style="list-style-type: none"> 1. Se allentato: collegarlo correttamente. Se in circuito chiuso o aperto: sostituire con nuovo sensore della temperatura della stanza. 2. Sostituire scheda elettrica unità interna
EF	Guasto della EEPROM dell'unità esterna.	Scheda elettrica dell'unità esterna è danneggiata.	Sostituire scheda elettrica unità esterna.
F6	Errore di comunicazione tra unità interna ed esterna.	<ol style="list-style-type: none"> 1. Cavi di collegamento sono collegati in modo errato. 2. Contatto debole tra il cavo di collegamento e la morsettiere. 3. Il cavo di comunicazione è danneggiato. 4. Assenza di tensione nominale in uscita o scheda elettrica dell'unità interna è danneggiata. 5. Scheda elettrica dell'unità esterna è danneggiata. 	<ol style="list-style-type: none"> 1. Controllare se il collegamento è stato effettuato in modo corretto. 2. Connetterlo nuovamente. 3. Sostituire con nuovo cavo di comunicazione. 4. Verificare la tensione di alimentazione o sostituire scheda elettrica unità interna. 5. Sostituire scheda elettrica unità esterna.
F8	Errore di comunicazione tra la scheda madre e quella di controllo.	Comunicazione tra le schede è anormale.	Sostituire scheda elettrica unità esterna.
E4	Avvio anormale del compressore.	<ol style="list-style-type: none"> 1. Cavo di collegamento del compressore esterno è allentato o danneggiato. 2. Sequenza del cablaggio della linea del compressore esterno è sbagliata. 3. Scheda elettrica dell'unità esterna è danneggiata. 	<ol style="list-style-type: none"> 1. Connettere il cavo di collegamento correttamente o sostituire con nuovo cavo di collegamento del compressore. 2. Controllare la sequenza del cablaggio. 3. Sostituire scheda elettrica unità esterna.
E3	Guasto del compressore.	Scheda elettrica dell'unità esterna è danneggiata.	Sostituire scheda elettrica unità esterna.

F9	Malfunzionamento del modulo IPM.	Scheda elettrica dell'unità esterna è danneggiata.	Sostituire scheda elettrica unità esterna.
E0	Guasto parte superiore del compressore.	Temperatura della parte superiore del compressore è troppo alta o errore del modulo di acquisizione della temp.	Sostituire scheda elettrica unità esterna.
F5	Guasto sensore della temperatura del tubo di scarico.	<ol style="list-style-type: none"> 1. Il sensore della temperatura del tubo di scarico è allentato, in circuito chiuso o aperto. 2. Scheda elettrica dell'unità esterna è danneggiata. 	<ol style="list-style-type: none"> 1. Se allentato: collegarlo correttamente. Se in circuito chiuso o aperto: sostituire con nuovo sensore della temperatura del tubo di scarico. 2. Sostituire scheda elettrica unità esterna.
E5	Guasto sensore della temperatura di aspirazione.	<ol style="list-style-type: none"> 1. Sensore della temperatura di aspirazione dell'unità esterna è danneggiato, in circuito aperto o chiuso. 2. Scheda elettrica dell'unità esterna è danneggiata. 	<ol style="list-style-type: none"> 1. Se allentato: collegarlo correttamente. Se in circuito chiuso o aperto: sostituire con nuovo sensore della temperatura di aspirazione. 2. Sostituire scheda elettrica unità esterna.
F4	Guasto sensore della temperatura della bobina esterna.	<ol style="list-style-type: none"> 1. Sensore della temperatura della bobina esterna è allentato, circuito aperto o chiuso. 2. Scheda elettrica dell'unità esterna è danneggiata. 	<ol style="list-style-type: none"> 1. Se allentato: collegarlo correttamente. Se in circuito chiuso o aperto: sostituire con nuovo sensore della temperatura della bobina esterna. 2. Sostituire scheda elettrica unità esterna.
F2	Guasto sensore della temperatura dell'ambiente esterno.	<ol style="list-style-type: none"> 1. Sensore della temperatura dell'ambiente esterno è allentato, circuito aperto o chiuso. 2. Scheda elettrica dell'unità esterna è danneggiata. 	<ol style="list-style-type: none"> 1. Se allentato: collegarlo correttamente. Se in circuito chiuso o aperto: sostituire con nuovo sensore della temperatura dell'ambiente esterno. 2. Sostituire scheda elettrica unità esterna.
E2	Guasto motore della ventola esterna.	<ol style="list-style-type: none"> 1. Guasto motore della ventola. 2. Scheda elettrica dell'unità esterna è 	<ol style="list-style-type: none"> 1. Sostituire con nuovo motore ventola. 2. Sostituire scheda elettrica unità esterna.

		danneggiata o la selezione del modello di ventola in EEPROM è sbagliata.	
E8	Errore del sistema esterno.	Temperatura dell'unità interna è minore rispetto al valore settato, entro 5 minuti di operazione continua del compressore.	Verificare se la posizione del sensore della temperatura dell'unità interna è corretta.
E9	Errore Wi-Fi	<ol style="list-style-type: none"> 1. Guasto del modulo Wi-Fi. 2. Scheda elettrica dell'unità interna è danneggiata. 	<ol style="list-style-type: none"> 1. Sostituire con nuovo modulo Wi-Fi. 2. Sostituire scheda elettrica unità interna.

NOTE:

Digiquest Solutions S.p.A. non si assume le responsabilità per eventuali errori o inesattezze nel contenuto del seguente prospetto e si riserva il diritto di apportare ai suoi prodotti, in qualunque momento e senza preavviso, eventuali modifiche ritenute opportune per qualsiasi esigenza di carattere tecnico o commerciale.

Il contenuto del manuale potrebbe differire dal prodotto ed è soggetto a modifiche senza preavviso.

Tutte le applicazioni riprodotte ed i relativi marchi appartengono ai loro legittimi proprietari

In caso di informazioni inesatte, incomplete o erronee o di meri errori di trascrizione il fornitore (distributore) sarà esonerato da ogni responsabilità in merito e potrà rifiutare l'esecuzione della prestazione relativa all'errore. Le foto e le illustrazioni hanno valore puramente illustrativo e possono non rispecchiare l'immagine del prodotto.

SPECIFICHE TECNICHE

Modello			9000BTU V4	12000BTU V4	18000BTU V4	24000BTU V4
Alimentazione		Ph-V-Hz	230V/50Hz	230V/50Hz	230V/50Hz	230V/50Hz
Raffreddamento	Capacità	W	2500(660-2780)	3200(660-3700)	5000(1610-5200)	7100(1110-7800)
	Potenza assorbita	W	770(250-1300)	990(250-1600)	1540(350-2400)	2400(450-3350)
	SEER	WW	6,1	6,1	6,1	6,1
Classe energetica in raffreddamento			A++	A++	A++	A++
Riscaldamento	Capacità	W	2600(660-2880)	3400(660-3800)	5000(1610-5300)	7100(1370-8200)
	Potenza assorbita	W	690 (250-1300)	860 (250-1600)	1340 (350-2450)	2200(450-3350)
	SCOP	W	5,1 (stagione più calda) 4,0 (stagione media)	5,1 (stagione più calda) 4,0 (stagione media)	5,1 (stagione più calda) 4,0 (stagione media)	5,1 (stagione più calda) 4,0 (stagione media)
Classe energetica in riscaldamento			A+++ (stagione calda) A+ (stagione media)	A+++ (stagione calda) A+ (stagione media)	A+++ (stagione calda) A+ (stagione media)	A+++ (stagione calda) A+ (stagione media)
Potenza termica raffreddamento		W	2500	3200	4800	6000
Potenza termica riscaldamento		W	2100/2100	2500/2500	3800/3800	5000/5000
Capacità di deumidificazione		L/h	0,9	1,1	1,4	2,2
Corrente massima		A	9,0	10	10,6	16,8
Unità interna	Flusso d'aria interna (Forte/Alto/Medio/Basso)	m3/h	500/450/400/350	550/500/450/400	820/720/620/520	1200/1050/900/800
	Livello potenza sonora (Alto/Medio/Basso)	dB(A)	50/47/44/37	52/48/43/37	56/51/48/44	59/54/51/44
	Peso netto/ lordo	kg	7/8	7,5/9	10/11,5	12,6/15
	Codice EAN		8032622985979	8032622986006	8032622986020	8032622986044
	Dimensioni unità (larghezza x altezza x profondità)	mm	700*270*198	805*270*197	908*295*225	1025*319*223
Unità esterna	Livello potenza sonora	dB(A)	62	64	65	69
	Peso netto/ lordo	kg	21,2/24	22,8 /25	27,6/30	36,7/40,7
	Codice EAN		8032622985986	8032622985993	8032622986013	8032622986037
	Dimensioni unità (larghezza x altezza x profondità)	mm	665*530*260	665*530*260	780*560*270	820*635*310
	Dimensioni scatola (larghezza x altezza x profondità)	mm	768*570*326	768*570*326	889*612*359	969*688*402
Tipo di refrigerante/ KG/ GWP/ CO2 equivalente			R32/ 0,57kg/ 675/ 0,38t	R32/ 0,60kg/ 675/ 0,41t	R32/ 1,00kg/ 675/ 0,68t	R32/ 1,40kg/ 675/ 0,95t
Tubo refrigerante	Lato liquido	* Ø	1/4	1/4	1/4	3/8
	Lato gas	* Ø	3/8	3/8	3/8	5/8
	Lunghezza max. tubo refrigerante	m	20	20	25	25
	Dislivello max.	m	15	15	15	15
Tipo presa			A	A	A	A
Tipo di compressore			GMCC	GMCC	SANYO	GMCC
Temperatura di esercizio		°C	16-32	16-32	16-32	16-32
Temperatura dell'ambiente esterno		°C	-15-53	-15-53	-15-53	-15-53